

1. Stage & Musikanten (6 Musiker)

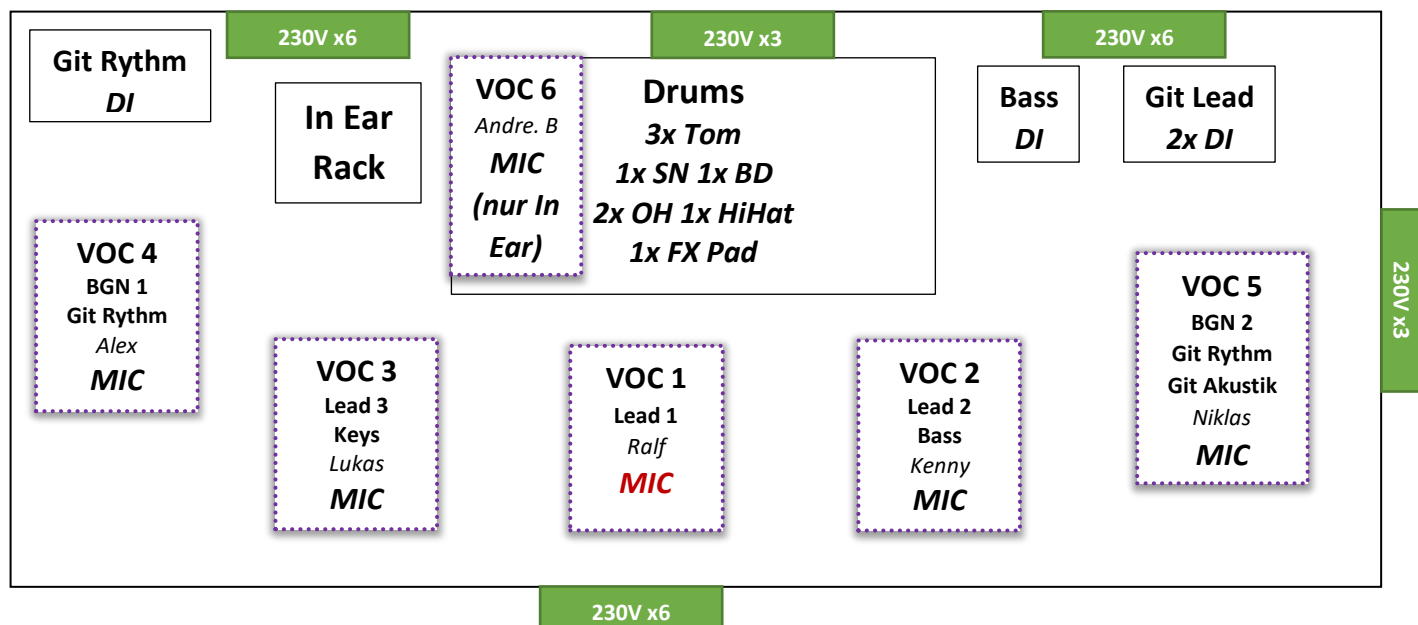

2. Input-Output-List

CH.	Info/Tipp	Instrument	Bringen wir mit/Anschluss	Mikro-Wunsch*
1	Viel Low End	BD – Kick		
2	FX: Plate	Snare Top		SM57
3	Pan 80% R	High Tom		
4	Pan 50% L	Mid Tom		
5	Pan 20% L	Low Tom (Floor)		
6		HiHat (optional)**		SM57
7	Peak Comp/Lim.	OH L		
8	Peak Comp/Lim.	OH R		
9		Fx Pad	6,3mm TRS	DI-Box
10		Rythm Gitarre (Git 1)	XLR Anschluss	
11		Lead Gitarre (Git 2)	XLR Anschluss	
12		Lead Gitarre (Stereo optional)**	XLR Anschluss	
13	FX: leichter Hall	Akustik Gitarre	6,3mm TRS	DI-Box 48V*
14	Noise-Gate	Bass	XLR Anschluss	
15	Noise-Gate	Keys L	6,3mm TRS	DI-Box 48V*
16	Noise-Gate	Keys R (Stereo optional)**	6,3mm TRS	DI-Box 48V*
17	Comp. leicht	Voc 1 Lead 1 (Ralf)	SKM-XSW35 mit E835 Kapsel (UHF)	
18	Comp. leicht	Voc 2 Lead 2 (Kenny)		SM58*
19	Comp. leicht	Voc 3 Lead 3 (Lukas)		SM58*
20	Comp. leicht	Voc 4 BGN 1 (Alex)		SM58*
21	Comp. leicht	Voc 5 BGN 2 (Niklas)		SM58*
22	Nur auf In Ear	Voc 6 BGN (Andre. S)		SM58*
23	Nur auf In Ear	Voc 7 BGN (Andre. B)	SKM-XSW35 mit E835 Kapsel (UHF)	
24	Nur auf In Ear	Talkback Input***		
Outputs				

Wir brauchen KEIN Signal wieder zurück zur Bühne. Wir kommen mit einem In Ear Rack und steuern unser In Ear selbst!
Mehr dazu bei 5. Monitoring.

2.1 Input-Output-List - Anmerkungen

* Dies stellt unsere Mikrofonwünsche dar. **Fett** = Bitte genau dieses Mikro oder zumindest extrem ähnlich.

** Kann optional wegfallen, falls zu wenig Inputs vorhanden

*** Hier ist Platz für ein Talkback vom FoH welches direkt auf unser In Ear läuft

Wir kommen als Minimum mit 18 Inputs zurecht.

3x Lead Vocal 2x Background Vocals

1x Lead Gitarre 1x Rythm Gitarre (Jeweils E-Gitarre) 1x Akustik (je nach Track, statt Lead -> siehe Setlist)

1x E-Bass 1x Drumset mit 3x Tom, 1x Snare, 1x BD, 1x HH + 2x Blech + 1x Fx Pad

3. Voraussetzungen & Anforderungen

- 1. PA** Dem Veranstaltungsort angemessene PA, mit vernünftigem Setup. Unser Sound ist sehr unterschiedlich aber eher flott und nicht abgründig, somit bevorzugen wir eine klare Anlage, die den Sound nicht verschwimmen lässt.
- 2. FOH** Mixer mit mindestens 20 CH (Optimal 24), [Vorschläge: QL 1, DM7, X32, Wing] Es MUSS die Möglichkeit geben, Musik von einem Computer/USB Stick abspielen zu können
- 3. Monitoring** *Siehe 5. Monitoring*
- 4. Strom** Minimum 5 Schukoleisten, *siehe Stageplan*.
- 5. Drumriser** Wird bevorzugt, bleibt aber optional. Min. 2,5x2m – 40-60cm Höhe samt schwarzem Skirt
- 6. Zeitplan** PA und Bühne (230V + Monitoring) müssen bei Ankunft vollständig einsatzbereit sein, Entsprechende (XLR) Verkabelung sollte ebenfalls bereit liegen.
- 7. Techniker** Wir reisen (außer anders abgesprochen) ohne Techniker/Mischer. Dieser muss ab Soundcheck bis Ende zur Verfügung stehen und muss mit den Örtlichkeiten, PA und Technik vertraut sein.
- 8. Mikrofone** *Siehe 2. Input-List.*
- 9. Stative** Bitte entsprechende Stative für Mikros bereitstellen, wir reise ohne an! Unser Sänger (Voc 1) hätte gerne ein Stativ ohne Galgen, wenn möglich als Tellerstativ.
- 10. GEMA** Übernimmt in allen Fällen der Veranstalter.

4. Sonstiges

1. Wir haben gerne schwarzen Molton hinter uns.
2. Wir kommen mit unserem 200x100cm Banner (Plane mit Ösen), dies soll hinter uns.
3. Wir stehen auf Nebel, gerne viel davon
4. Wir haben einen Manager, der via In Ear und Mikro mit uns kommunizieren kann. Dieser wird während der VA als Ansprechpartner für die Techniker zur Verfügung stehen

5. Monitoring

1. Wir kommen mit einem Betriebsbereiten In Ear Rack. Das Rack hat 3x 8ch Splitter die IMMER als erste Instanz bzw. als Stagebox genutzt werden, damit wir die ersten sind, die die Signale abgreifen. Es wird eine 24ch Peitsche geben, die die Signale unbearbeitet 1:1 weiterleitet. Diese Peitsche wird von uns an den Techniker übergeben. Es ist alles beschriftet und getestet. Wir brauchen somit KEINE Signale mehr zurück, sondern Mischen unser In Ear komplett selbst.
2. Wichtig: Wir geben, falls nötig, 48V raus. Der Splitter kann nur über einen Weg 48V verarbeiten, und zwar über unseren.
3. Unser Schlagzeuger und Pianist haben kein Wireless IEM sondern gehen über Kabel aus unserem Rack. Bitte XLR dafür einplanen!

6. Frequenzen

- Wir kommen mit insgesamt 5 IEM (4x Sennheiser XSW IEM, 1x Sennheiser G4) Sendestrecken und 2 UHF (Sennheiser XSW 2-835) Funken.
Die IEM sind alle im A-Band (476 – 558 MHz)
Die UHF sind im E-Band (821 – 832 MHz und 863 – 865MHz)
- Bitte gebt uns freie Frequenzen, die wir einstellen können. Wenn wir selbst scannen müssen, dauert es nur länger!
- Alle Frequenzbereiche sind in Deutschland frei nutzbar und nicht anmeldepflichtig.

7. Sound

- Wir spielen Rock, Pop und alles dazwischen. Wir haben unseren Sound eher klar und fetzig.
Die Snare darf gut vorne stehen, BD mit Kickbass (und viel 5K Kick), Lead-Git muss fetzen (vor allem im Solo) und Lead-Voc in den Vordergrund, etwas präsenter als üblich.
- Lead-Vocs** dürfen gerne etwas Tap-Hall oder Rev bekommen (je nach Track). Leichte Kompression, etwas Limiter.
Falls SM58 braucht es etwas Air.
- Voc BGN1-3** etwas Chorus, ebenso etwas Hall. Kompression ganz leicht
- Lead-Git** bekommt kein FX, das machen wir selbst. EQ nur falls notwendig, leichter Kompressor
- Rythm-Git** bekommt kein FX. Darf fett klingen, HP100Hz oder tiefer, gerne weich machen (500Hz+5kHz raus)
Wenn unsere Akustik-Gitarre dabei sein sollte, bitte etwas Live-Hall.
Rythm + Akustik jeweils keine Kompression!
- Drums:** Snare, OH und HH gerne etwas Plate. **BD** darf bei 4-5kHz gut kicken, richtig Bumms auf die 60Hz.
OH haben wir gerne A/B. In kleinen Locations gerne ORTF, HH dann ohne Mikrofonierung.
- Bass** wenig Kompressor und EQ.
- Keys** je nach Song anpassen!
- Grundsätzlich stellen wir uns im Solo selbst lauter, falls das mal zu wenig/viel ist bitte mit drauf achten

Sonstiges:

- Hall am Lead-Voc eher kurz und dezent, bei BGN etwas länger. Kommt aber auch aufs Stück an (-> siehe Setlist, Purple Rain z.B. langer Hall)
- Wir haben ein Intro. Einfach starten und bis Ende durchlaufen lassen, dann legen wir direkt los.

Soundbeispiele:

Spotify: Betty Fort Houseband – Pandemie
Instagram: @bettyforthouseband

8. Band

- | | | |
|--------------------------|----------------|-------------------|
| 1. Lead-Vocals | Ralf Wiegels | |
| 2. Bass/ Lead 2 | Kenny Hospach | |
| 3. Gitarre Lead /Akustik | Niklas Schroth | Techniker-Kontakt |
| 4. Gitarre Rhythmus | Alex Stoldt | |
| 5. Keys | Lukas Ziegler | |
| 6. Drums | Andre Bartels | Stage Manager |
| 7. Manager | Andre Schildt | Band Manager |

9. Kontakt

Manager:

Andre Schildt

Tel.: 0170 8025874

Email: andre-harburg@gmx.de

Techniker:

Niklas Schroth

Tel.: 0176 72410053

Email: schrothniklas@gmail.com